



**FELICE SANTINA FIORINA FORTUNATO**



MODEL:  
Felice 800 - Felice 400 - Felice200 - Felice 200 spike  
Santina 800 - Santina 500 - Santina 300  
Santina 800 spike - Santina 500 spike - Santina 300 spike  
Fiorina Fortunato



MADE IN ITALY  
www.fumagalli.it

- UK**
1. Install the lamp in an area with full, direct sunshine. Keep it away from any shadow of houses, trees, etc.
  2. Clean often the solar panel with a soft cloth, to avoid dust accumulation. No solvents.
  3. The light is designed to work when it becomes dark. Keep it away from other artificial light sources.
  4. Fumagalli Srl accepts no responsibility whatsoever for damages caused by incorrect installation, misuse or when used by combining it with non-original spare parts. If in doubt, consult a qualified electrician. Keep the instructions.

- I**
1. Installare la lampada in pieno sole, evitando l'ombra di alberi, palazzi, etc.
  2. Per evitare l'accumulo di polvere, pulire spesso il pannello solare con un panno morbido. Non usare solventi.
  3. Non posizionare la lampada vicino ad altre fonti di luce, poiché è stata progettata per accendersi al buio.
  4. Fumagalli Srl non accetta responsabilità per danni causati da incorretta installazione, incorretto uso o dall'utilizzo di parti di ricambio che non appartengono al prodotto originale. Per qualsiasi dubbio, consultare un elettricista qualificato. Conservare le istruzioni.

- F**
1. Installez la lampe en plein soleil, pas à l'ombre des arbres, des bâtiments, etc.
  2. Nettoyez souvent le panneau solaire avec un tissu doux. Pas des solvants.
  3. Ne placez pas la lampe près d'autres sources de lumière, car elle est conçue pour fonctionner dans l'obscurité.
  4. Fumagalli Srl n'accepte pas aucune responsabilité pour toutes les dommages causés par une mauvaise installation, par un' utilisation incorrecte or pazz l'utilisation des pièces de rechange qui ne sont pas originales. En cas de doutes, faites appel à un électricien qualifié. Conserver les instructions.

- E**
1. Instale la làmpara en un àrea con pleno sol directo. Manténgalo alejado de cualquier sombra de casas, árboles, etc.
  2. Limpie a menudo el panel solar con un paño suave para evitar la acumulación de polvo. No use solventes.
  3. La luz está diseñada para funcionar cuando oscurece. Manténgalo alejado de otras fuentes de luz artificial.
  4. Fumagalli Srl no acepta responsabilidad alguna por los daños causados por una instalación incorrecta, mal uso o cuando se utiliza combinándolo con repuestos no originales. En caso de duda, consulte a un electricista calificado. Guarde las instrucciones.

- A**
1. قم بتثبيت المصباح في بقعة معرضة لأشعة الشمس الوافرة والمباشرة، كما ويرجى إبعاده عن أي منطقة قد يتعرض المصباح بها للظلال مثل ظل المنزل أو ظلال الأشجار أو ... الخ.
  2. يجب تنظيف الألواح بين فترة وأخرى باستخدام قطعة قماش ناعمة (دون استخدام أي مركبات أو محاليل كيميائية) لتجنب تراكم الغبار عليها.
  3. تم تصميم المصباح على ان يعمل تلقائياً عند حلول الظلام لذلك تأكد من عدم تعريضه لأي مصدر من مصادر الضوء الصناعي للحرص على عمل المنتج بالصورة الصحيحة.
  4. الشركة المصنعة فوماجالي لا تقبل أي مسؤولية عن الأضرار الناجمة عن التركيب غير الصحيح ، سوء الإستخدام ، أو عند إستخدام قطع غيار غير أصلية عند الجمع. إذا إنتابك أي شك ، قم بإشارة كهربائي مختص ، قم بتتبع التعليمات.



**FIRST TIME USE**

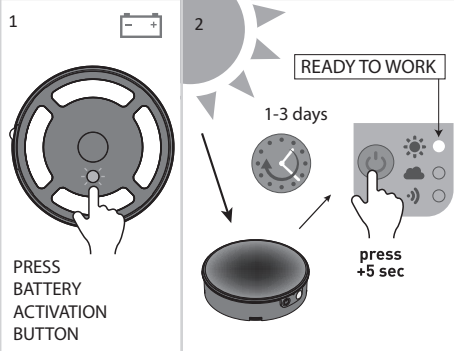

**UK** Attention for first use: press the battery activation button and place the solar panel in full sunshine for at least 1-3 days to charge fully the battery. Then press the switch and select the proper mode according to your geographical location, weather conditions and seasonal light availability.

**I** Al primo utilizzo, premere l'interruttore di attivazione della batteria ed esporre il pannello ad almeno 1-3 giorni di pieno sole per ricaricare completamente la batteria. In seguito premere l'interruttore per selezionare la modalità di funzionamento più adatta in base alla vostra posizione geografica, alle condizioni meteo e alla stagione.

**F** A la première utilisation, appuyer sur l'interrupteur d'activation de la batterie et exposez le panneau en plein soleil pour 1-3 jours pour recharger complètement la batterie. Ensuite appuyez sur l'interrupteur pour sélectionner le mode de fonctionnement le plus approprié sur la base de votre position géographique, des conditions météorologiques et de la saison.

**E** En el primer uso, presione el interruptor de activación de la batería y coloque el panel a al menos 1-3 días de pleno sol para recargar completamente la batería. Luego presione el interruptor y seleccione el modo de funcionamiento mas adecuado segun su ubicación geografica, las condiciones climaticas y la temporada.

**A** تنبيه عند الإستخدام للمرة الأولى: قم بالضغط على زر تفعيل البطارية، ثم قم بتثبيت الخلية الشمسية وتعريضها لأشعة الشمس الوافرة لمدة تتراوح ما بين 1-3 أيام على الأقل من أجل الحرس على شحن البطارية بشكل كامل، ثم قم باختيار وضع التشغيل المناسب من خلال الضغط على المفتاح المخصص، وذلك بناءً على موقعك الجغرافي وعوامل الطقس و توافر الضوء الموسمي.

**WORKING MODE**

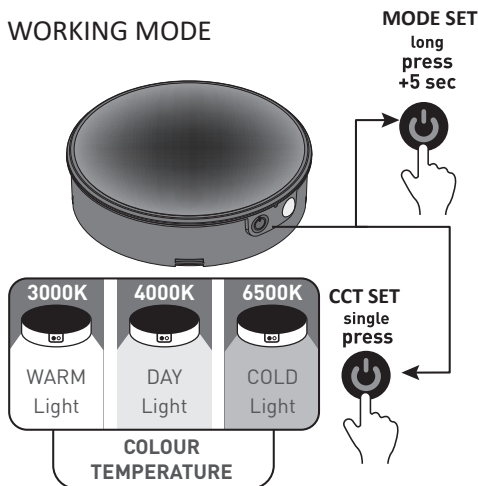

SUMMER MODE	WINTER MODE	SENSOR MODE	STAND BY MODE
 15 % 42Lm 100 % 280Lm for 25 sec. AUTONOMY 25h (at fully charged battery)	 7 % 20Lm 100 % 280Lm for 25 sec. AUTONOMY 46h (at fully charged battery)	 OFF 100 % 280Lm for 25 sec. 423 SENSOR DETECTIONS (at fully charged battery)	OFF NO WORKING TO PRESERVE THE BATTERY
<b>CHARGING TIME 6h</b> at 60.000 Lux (full sunny day)			

**HOW TO CHANGE THE BATTERY**

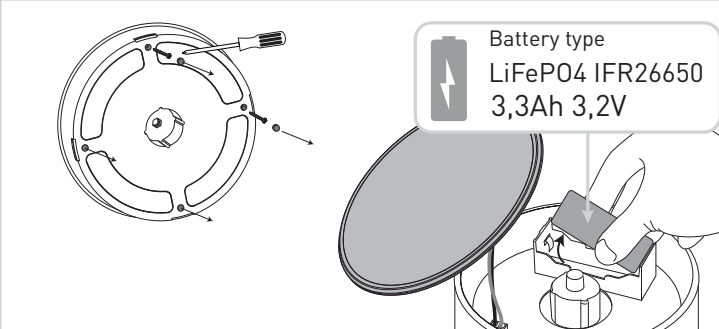

- AUTO ON/OFF
- NO WIRES NEEDED
- REPLACEABLE BATTERY
- IP55
- PIR SENSOR
- 120°  
5mt.

128mm

40mm

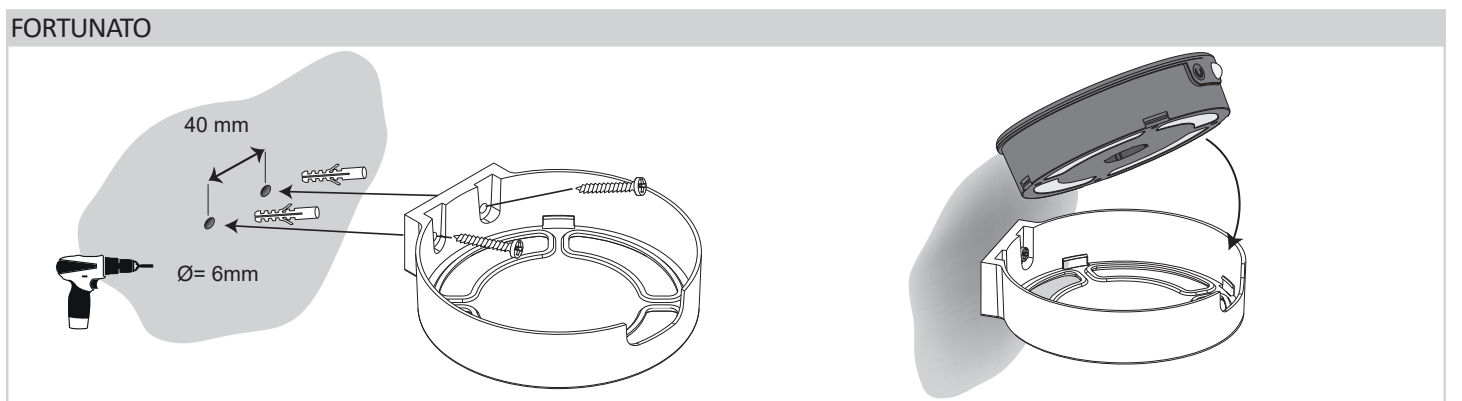
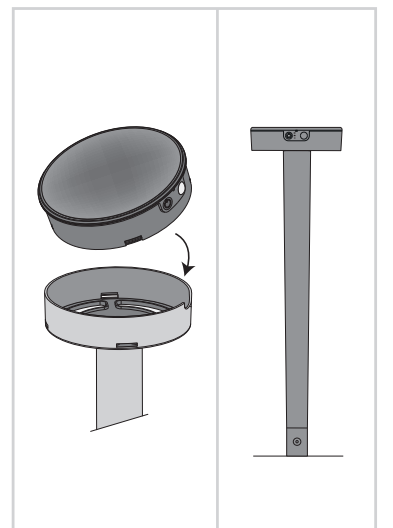
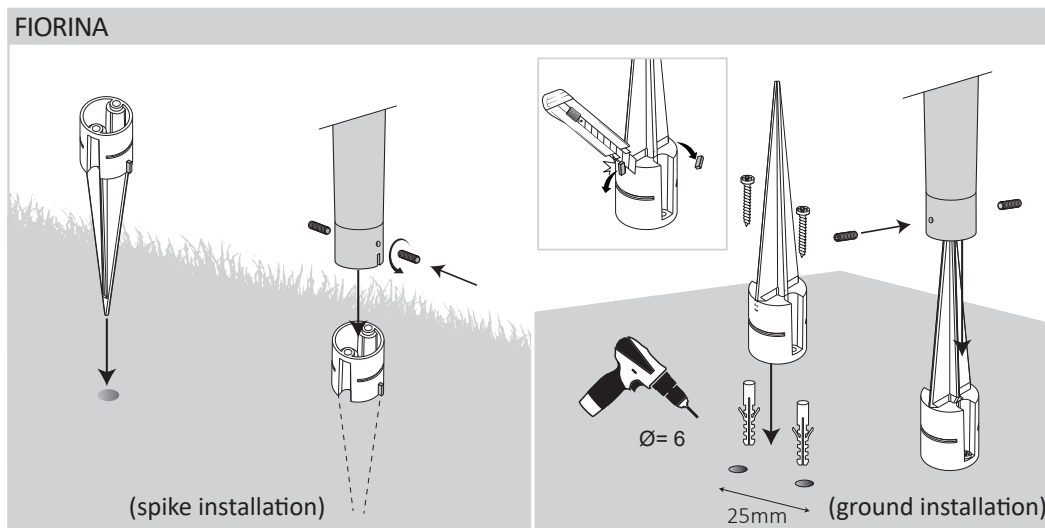
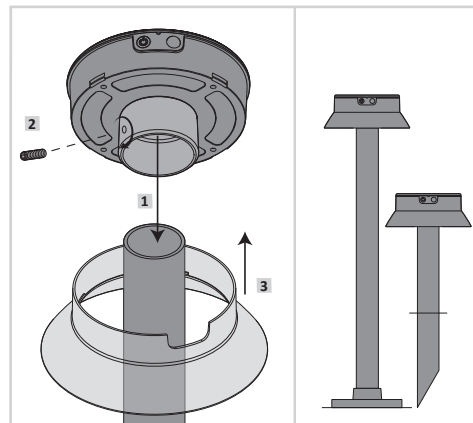
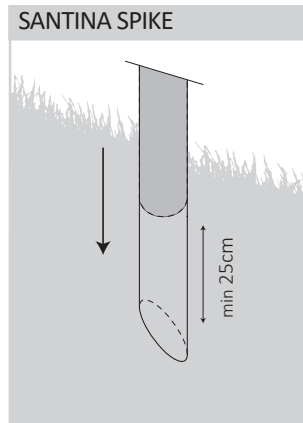
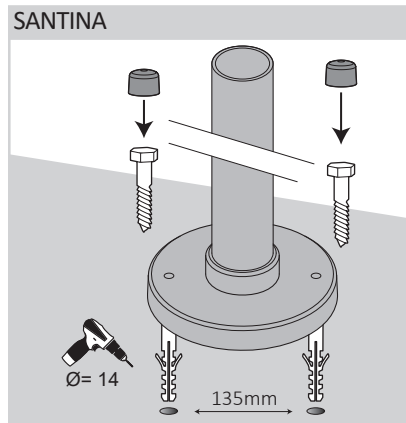
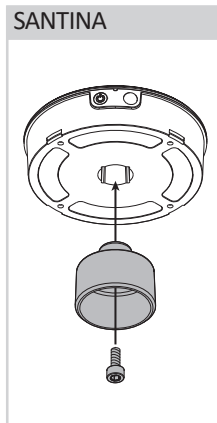
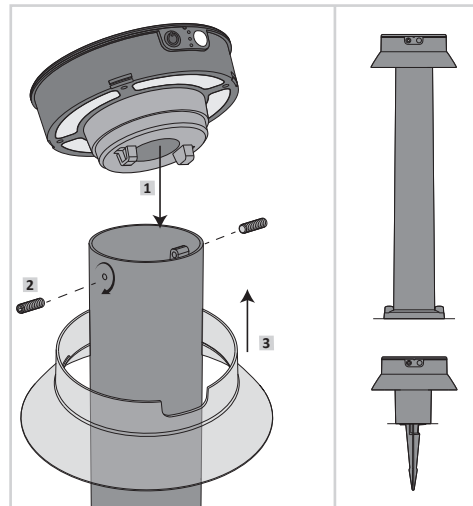
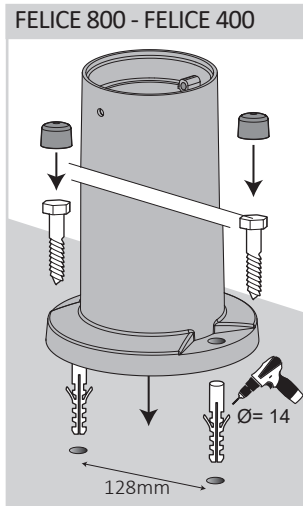
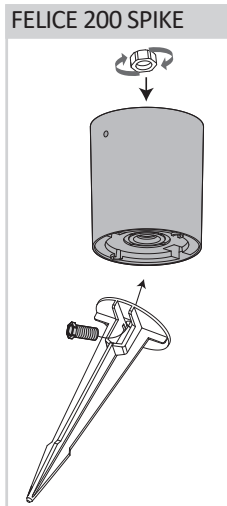
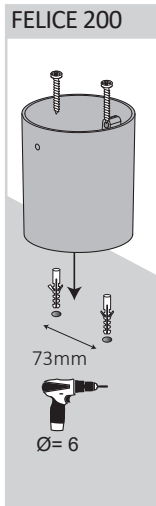
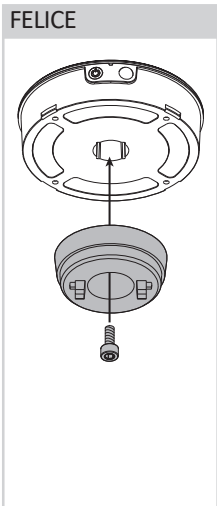

73mm

[WARRANTY] Fumagalli products are CE marked. Declaration CE of conformity available at [www.fumagalli.it/company](http://www.fumagalli.it/company). The warranty of Fumagalli product is of 1 year. In case of evident manufacturing faults, Fumagalli Srl according to his unquestionable judgement, will proceed to the repair or the replacement. This warranty does not cover any cost neither regarding the transport, nor the uninstallation, nor the re-installation, nor the dismantlement of the material.

[GARANZIA] I prodotti Fumagalli sono marchiati CE. La Dichiarazione CE di conformità è disponibile su [www.fumagalli.it/company](http://www.fumagalli.it/company). I prodotti Fumagalli godono di una garanzia di legge di 1 anno. Nel caso di evidenti difetti di fabbricazione Fumagalli Srl, a suo insindacabile giudizio, procederà alla sua riparazione o sostituzione. In nessun caso l'acquirente potrà reclamare rimborsi o spese sostenute per l'installazione, la disinstallazione, il trasporto o lo smaltimento del materiale.

135mm 25mm